

myhouse

AUTOMAÇÃO RESIDENCIAL DESCOMPLICADA E ACESSÍVEL

[www.myhouse.ind.br](http://www.myhouse.ind.br)



#### CASA INTELIGENTE

*Não existe lugar melhor que a nossa casa, afinal, é lá que passamos boa parte de nossas vidas, vivemos os melhores momentos e temos grandes recordações. Foi pensando nisto que criamos o MyHouse, uma nova experiência em automação residencial. Tornando assim o seu lar mais confortável, aconchegante e customizado para você e sua família.*





#### SEU AMBIENTE NUM TOQUE

*Sua casa com o cenário que você quiser com apenas um toque no interruptor ou em seu smartphone.*

#### MODIFIQUE SUA CASA COM SUA PRESENÇA

*Configure sua casa para que ela atue sempre que você chegar e conectar-se à sua rede Wi-Fi. Ajustando climatização, ligando aparelhos eletrônicos, lâmpadas, etc.*

#### BLACKOUT

*Vai dormir? Não precisa verificar cômodo a cômodo. Configure os seus dispositivos Smarts a desligar todas as luzes da casa com um toque.*

#### CONFORTO E SEGURANÇA

*Instale Sensores de Presença na casa toda, você pode comandá-los e modificar as configurações deles sempre que quiser. Assim, sua casa se adequa a sua rotina, lhe oferecendo conforto e segurança.*

#### SUA CASA INTERAGINDO ENTRE SI

*Deixe que os produtos MyHouse automatizem funções para você, fechar as cortinas e acender as luzes automaticamente sempre que anoitecer. Através da interação entre um Smart Relé Fotocontrolador, Smart Relé de Controle e diversos Smart Lamps espalhados pela casa.*

#### ONDE, COMO E QUANDO QUISER.

*Seja de seu smartphone ou tablet, controle sua casa, deixe ela pronta para você, sempre que quiser. Para alterar, configurar e utilizar os seus produtos é necessário a utilização do aplicativo MyHouse, disponível para smartphones com sistema Android (versão 6.0 ou superior) e iOS (versão 10.0 ou superior). Procure por "Exatron MyHouse" nas lojas App Store ou Google Play. Se preferir, acesse o link rápido para download através do QRCode abaixo.*



#### FIQUE POR DENTRO

- [www.myhouse.ind.br](http://www.myhouse.ind.br)
- [/exatronprodutosinteligentes](https://www.facebook.com/exatronprodutosinteligentes)
- [/exatron\\_ind](https://www.instagram.com/exatron_ind)
- [contato@exatron.com.br](mailto:contato@exatron.com.br)
- [/exatronbr](https://www.youtube.com/exatronbr)
- 51 3357 5000 / 0800 541 3310

Android, Google Play e o logotipo do Google Play são marcas registradas da Google LLC. iOS, App Store e o logotipo da App Store são marcas registradas da Apple Inc.







## MyHouse



É uma rede com diversos dispositivos conectados através de rede mesh bluetooth para facilitar e tornar automáticas tarefas habituais com maior praticidade, segurança, economia, conforto e bem-estar. A linha é composta por controles de lâmpadas, tomada, cortinas, IR (áudio, vídeo, ar condicionado, iluminação LEDs, etc.), sensores de presença, relés para iluminação e interruptores touch...



## Cenários



Crie cenários e selecione dispositivos para atuarem simultaneamente quando ativados, como por exemplo: "Cinema", ligando a TV e ar condicionado (Smart IR), fechando a cortina (Smart Relé de Controle), desligando ou dimerizando as luzes (Smart Lamp), etc.



## Cercamento eletrônico



Configure cenários ou dispositivos para ligarem automaticamente quando o seu Smartphone conectar na mesma rede Wi-Fi que a rede MyHouse.



## Agendamentos



Programar horários para ativar ou desativar os mais diversos equipamentos elétricos, como por exemplo: Iluminação do pátio (Smart Relé Fotocontrolador), Cafeteira (Smart Tornada), etc.



## Associações



Associe dispositivos utilizando o APP MyHouse. A rede opera de forma cooperativa, trocando mensagens entre os dispositivos, permitindo que os mesmos interajam e estabeleçam novas funcionalidades, além de servirem de repetidores entre os dispositivos mais próximos.



## Grupos



Organize grupo de dispositivos para acionar ou desacionar com apenas um toque.



# SMART TOMADA

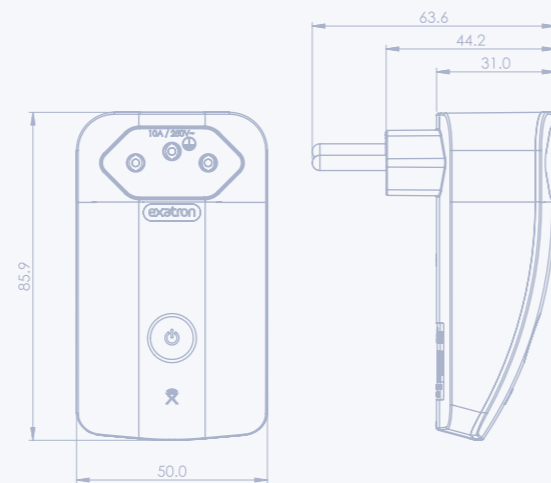

## CONTROLE DE EQUIPAMENTOS ELETROELETRÔNICOS

A Smart Tomada Touch Exatron é um controle inteligente de equipamentos ligados na tomada, como ventiladores, cafeteiras, luminárias, equipamentos para piscinas, elétricos, eletrônicos e outros eletrodomésticos. Por meio dela é possível ligar e desligar pelo botão touch ou por comandos via rede sem fio.

Com a Smart Tomada, é possível comandar:



Tabela de Potência 100-240 V~ 60Hz

Tensão	LED/Eletrônicas	Halógenas	Motores
127 V	180 W	400 W	120 W
220 V	280 W	800 W	120 W

Dimensões 86 x 50 x 64 mm (AxLxP)

Código LST05000

Aplicação Interna

Garantia 03 Anos



# SMART TOMADA 4X2

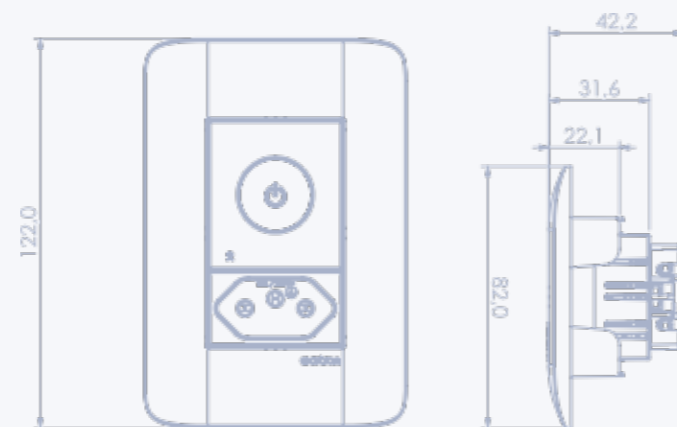

## CONTROLE DE EQUIPAMENTOS ELETROELETRÔNICOS

A Smart Tomada 4x2 Exatron é um controle inteligente de equipamentos ligados na tomada, como ventiladores, cafeteiras, luminárias, elétricos, eletrônicos, ou quaisquer outros eletrodomésticos compatíveis. Por meio dela é possível ligar e desligar os eletrodomésticos conectados à tomada através do botão ou por comandos via rede sem fio. Possui Sistema de Proteção Contra Sobrecorrente que atua em caso de ligação de carga maior que a especificada, interrompendo o seu funcionamento. Deve ser instalado em caixa 4x2.

Com a Smart Tomada 4x2, é possível comandar:



## Tabela de Potência 100-240 V~ 60Hz

Tensão	LED/Eletrônicas	Halógenas	Motores
127 V	250 W	1000 W	300 W
220 V	350 W	1800 W	300 W

Dimensões 122 x 82 x 42 mm (AxLxP)

Código LSTO5001

Aplicação Interna

Garantia 03 Anos



# SMART LAMP

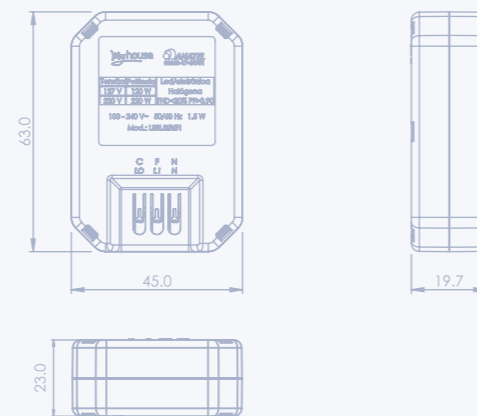

## CONTROLE DE ILUMINAÇÃO E MOTORES

O Smart Lamp é um controle inteligente de cargas. Por meio dele é possível ligar, desligar e dimerizar lâmpadas incandescentes, halógenas, eletrônicas\*, LED\* e motores de ventiladores de teto por meio de comandos via rede sem fio.

\*Função dimerização somente disponível para lâmpadas que sejam dimerizáveis.

Com o Smart Lamp, é possível comandar:



ON/OFF  
DIMMER



AMIGO DA  
LÂMPADA

## Tabela de Potência 100-240 V~ 60Hz

Tensão	Potência	Motores
127 V	120 W	100 W
220 V	220 W	100 W

Lâmpadas  
Eletrônica LED/Halógena  
THD < 20% PF > 0,90

Dimensões 63 x 45 x 20 mm (AxLxP)

Código LSRL5008

Aplicação Interna

Garantia 03 Anos



# SMART RELÉ FOTOSOQUETE

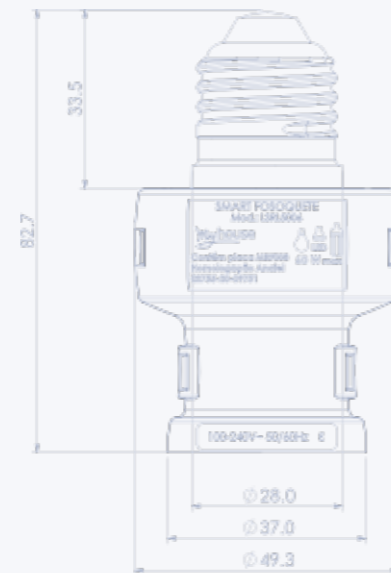

## CONTROLE DE ILUMINAÇÃO

O Smart Relé Fotosoquete E27 Exatron mantém acesas lâmpadas na ausência de luz natural, desligando-as ao amanhecer. Este produto possibilita também ligar, desligar, dimerizar e temporizar por comandos via rede sem fio.

Tabela de Potência 100-240 V~ 60Hz

Tensão	Posição da Lâmpada	Potência Máx.
127 V		60 W
220 V		40 W

Dimensões 82 x Ø49,3 mm (AxL) Código LSRL5006

Aplicação Interna ou externa (protegido de intempéries).

Garantia 03 Anos

Com a Smart Relé Fotosoquete, é possível comandar:



NÍVEL DE LUX  
LIGAR E DESLIGAR



USO INTERNO  
E EXTERNO



TEMPO



AMIGO DA  
LÂMPADA



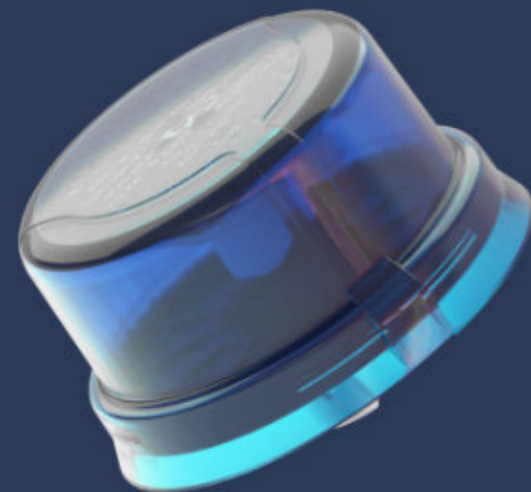

# SMART RELÉ FOTOCONTROLADOR

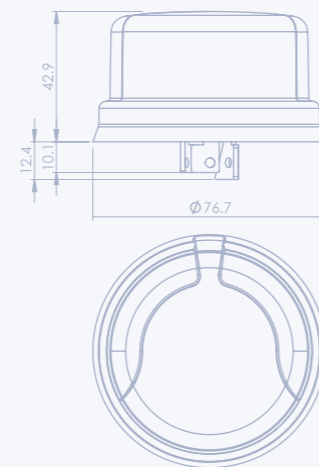

## CONTROLE EXTERNO DE ILUMINAÇÃO

O Smart Relé Fotocontrolador mantém acesas lâmpadas na ausência de luz natural, desligando-as ao amanhecer. Sendo possível também ligar, desligar e temporizar por comandos via rede sem fio. Programe a iluminação de áreas externas de sua casa de forma simples e prática.

## Tabela de Potência 100-240 V~ 60Hz

Tensão	Resistivas	Indutivas	Corrigida	LED FP>0,92	LED FP<0,92
127 V	1000 W	1200 VA	500 VA	200 W	150 W
220 V	1000 W	1800 VA	500 VA	300 W	200 W

Dimensões 54 x Ø77 mm (AxL)

Código LSRL5007

Aplicação Externa

Garantia 03 Anos

Dispositivos que podem ser controlados pelo LSRL5007

- Smart Lamp (LSRL5008)
- Smart Sensor de Teto (LSST5000)
- Smart Sensor Frontal (LSSF5001)
- Smart Sensor de Parede (LSSP5000)
- Smart Tomada (LSTO5000)
- Smart Tomada 4x2 (LSTO5001)
- Smart Relé de Controle (LSRL5000)

Com o Smart Relé Fotocontrolador, é possível comandar:



NÍVEL DE LUX  
LIGAR E DESLIGAR



USE COM UMA  
TOMADA PADRÃO  
INTERCAMIÁVEL



USO EXTERNO



TEMPO



AMIGO DA  
LÂMPADA

# SMART RELÉ DE CONTROLE

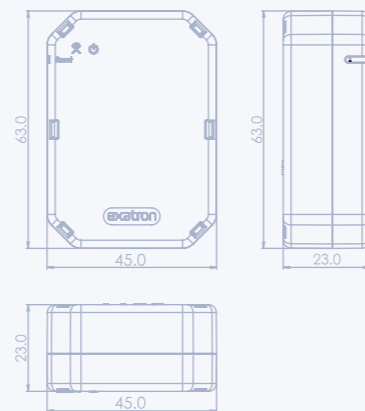

## CONTROLE DE MOTORES

O Smart Relé de Controle Exatron controla cortinas, portas, portões de garagem, janelas, movimentadores e suportes, elevadores (lifts) motorizados, além de fechos magnéticos, por meio de comandos via rede sem fio.

Com o Smart Relé de Controle, é possível comandar:



## Tabela de Potência 100-240 V~ 60Hz

Tensão	Motores
127 V	100 W
220 V	100 W

Dimensões 63 x 45 x 23 mm (AxLxP)

Código LSRL5000

Aplicação Interna

Garantia 03 Anos



# SMART SENSOR DE PRESENÇA FRONTAL

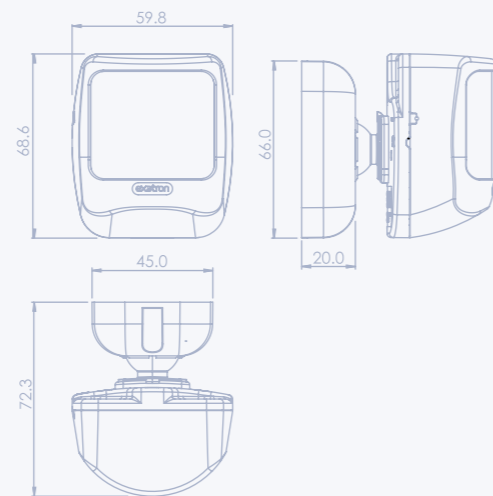

## CONTROLE DE ILUMINAÇÃO E MOTORES

O Smart Sensor de Presença Frontal Exatron é um controle inteligente para ligar, desligar e temporizar cargas, por meio da detecção de movimento de fontes de calor como pessoas e carros. Sendo possível também ligar, desligar e dimerizar por comandos via rede sem fio.

## Tabela de Potência 100-240 V~ 60Hz

Tensão	Potência	Lâmpadas Eletrônica LED/Halógena THD < 20% PF > 0,90
127 V	120 W	
220 V	220 W	

Dimensões 68,5 x 59,8 x 72,3 mm (AxLxP)

Código LSSF5001

Aplicação Interna

Garantia 03 Anos

Dispositivos que podem ser controlados pelo LSSF5001:

- Smart Lamp (LSRL5008)
- Smart Tomada 4x2 (LSTO5001)
- Smart Sensor de Teto (LSST5000)
- Smart Relé Fotocontrolador (LSRL5007)
- Smart Sensor de Parede (LSSP5000)
- Smart Relé de Controle (LSRL5000)
- Smart Tomada (LSTO5000)

Com o Smart Sensor de Presença Frontal, é possível comandar:



FOTOCÉLULA



ALCANCE



COBERTURA



TEMPO



SENSIBILIDADE



ARTICULÁVEL



ON/OFF  
DIMMER



AMIGO DA  
LÂMPADA







# SMART SENSOR DE PRESENÇA 4X2

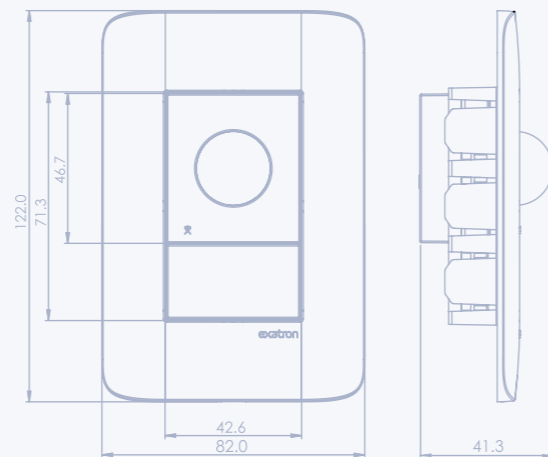

## CONTROLE DE ILUMINAÇÃO E MOTORES

O Smart Sensor de Presença 4x2 Exatron é um controle inteligente para ligar, desligar e temporizar cargas, por meio da detecção de movimento de fontes de calor como pessoas e carros. Sendo possível também ligar, desligar e dimerizar por comandos via rede sem fio.

## Tabela de Potência 100-240 V~ 60Hz

Tensão	Potência
127 V	120 W
220 V	220 W

Lâmpadas  
Eletrônica LED/Halógena  
THD < 20% PF > 0,90

Dimensões 122 x 82 x 41,3 mm (AxLxP)

Código LSSP5000

Aplicação Interna

Garantia 03 Anos

Dispositivos que podem ser controlados pelo LSSP5000:

- Smart Lamp (LSRL5008)
- Smart Tomada 4x2 (LSTO5001)
- Smart Sensor de Teto (LSST5000)
- Smart Relé Fotoeletrônico (LSRL5007)
- Smart Sensor Frontal (LSSF5001)
- Smart Relé de Controle (LSRL5000)
- Smart Tomada (LSTO5000)

Com o Smart Sensor de Presença 4x2, é possível comandar:



FOTOCÉLULA



ALCANCE



COBERTURA



TEMPO



SENSIBILIDADE



4x2



ON/OFF  
DIMMER



AMIGO DA  
LÂMPADA



# SMART SENSOR DE PRESENÇA DE TETO

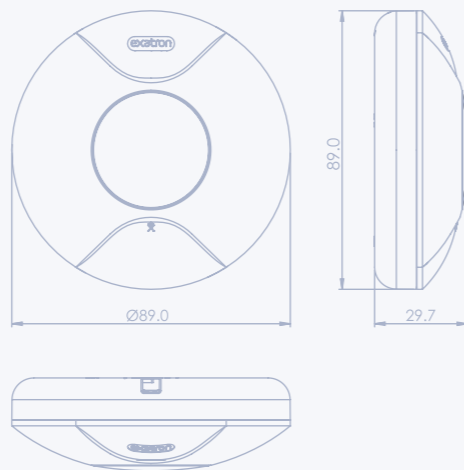

## CONTROLE DE ILUMINAÇÃO E MOTORES

O Smart Sensor de Presença de Teto Exatron é um controle inteligente para ligar, desligar e temporizar cargas, por meio da detecção de movimento de fontes de calor como pessoas e carros. Sendo possível também ligar, desligar e dimerizar por comandos via rede sem fio.

## Tabela de Potência 100-240 V~ 60Hz

Tensão	Potência	Lâmpadas Eletrônica LED/Halógena THD < 20% PF > 0,90
127 V	120 W	
220 V	220 W	

Dimensões Ø89 x 29,7 mm (AxL)

Código LSST5000

Aplicação Interna

Garantia 03 Anos

Dispositivos que podem ser controlados pelo LSST5000:

- Smart Lamp (LSRL5008)
- Smart Tomada 4x2 (LSTO5001)
- Smart Sensor Frontal (LSSF5001)
- Smart Relé Fotocontrolador (LSRL5007)
- Smart Sensor de Parede (LSSP5000)
- Smart Relé de Controle (LSRL5000)
- Smart Tomada (LSTO5000)

Com o Smart Sensor de Presença de Teto, é possível comandar:



FOTOCÉLULA



ALCANCE



COBERTURA



TEMPO



SENSIBILIDADE



EMBURIR OU SOBREPOR



ON/OFF DIMMER



AMIGO DA LÂMPADA

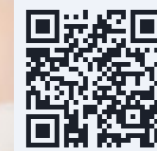



# SMART IR CONTROLE REMOTO

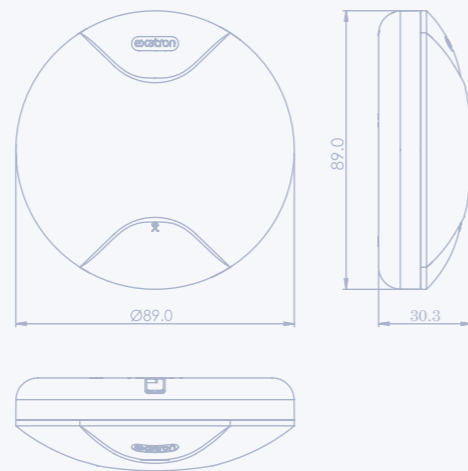

## CONTROLE DE ELETRÔNICOS

O Smart IR Controle Remoto Exatron serve para controlar aparelhos que utilizam a tecnologia infravermelho, sendo possível copiar os códigos de transmissão de controles remotos e assim controlar televisores, condicionadores de ar, home theater, entre outros dispositivos que utilizam esta tecnologia.

Tensão 100-240 V~ 60Hz

Dimensões Ø89 x 30,3 mm (AxL)

Código LSCR5000

Aplicação *Interna*

Garantia 03 Anos

Com o IR Controle Remoto, é possível comandar:



IR







# SMART INTERFACE DE REDE + IR

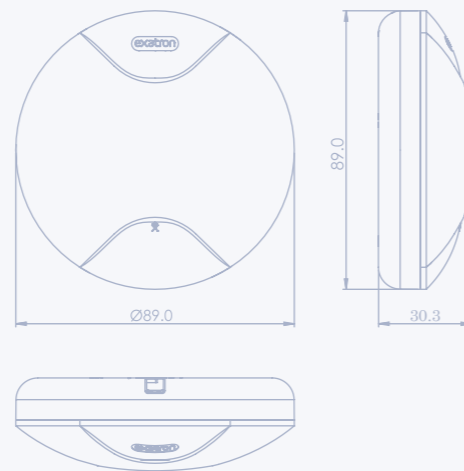

ACESSE, MONITORE E CONTROLE SUA REDE MYHOUSE PELA INTERNET / CONTROLE DE ELETRÔNICOS

A Smart Wi-Fi Interface de Rede WWW Exatron permite ao usuário acessar, monitorar e controlar a sua rede MyHouse pela internet (remotamente). A interface também possui função copiador de controle remoto IR, sendo possível copiar os códigos de transmissão de controles remotos e assim controlar televisores, condicionadores de ar, home theater, entre outros dispositivos que utilizam esta tecnologia.

Com o Smart Interface de Rede + IR, é possível comandar:



Tensão 100-240 V~ 60Hz

Dimensões Ø89 x 30,3 mm (AxL)

Código LSIF5004

Aplicação Interna

Garantia 03 Anos



# SMART INTERFACE SENDER

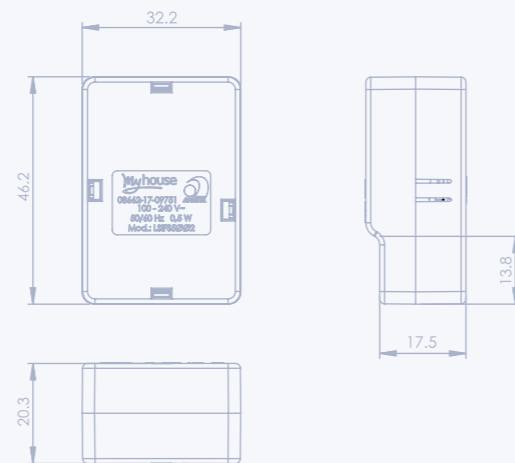

## CONTROLE DE DISPOSITIVOS MYHOUSE

A Smart Interface Sender Exatron envia comandos para os demais produtos da Linha Smart, pode ser instalada em até dois interruptores convencionais e controlar qualquer carga conectada em um dispositivo da linha MyHouse ou disparo de Cenários, por meio de comandos via rede sem fio. É possível controlar de 1 até 10 dispositivos por vez, em cada um dos interruptores.

Tensão 100-240 V~ 60Hz

Dimensões 46,2 x 32,2 x 20,3 mm (AxLxP)

Aplicação Interna

Dispositivos que podem ser controlados pelo LSIFS5002:

- Smart Lamp (LSRL5008)
- Smart Sensor de Teto (LSST5000)
- Smart Sensor Frontal (LSSF5001)
- Smart Sensor de Parede (LSSP5000)
- Smart Tomada (LSTO5000)
- Smart Relé Fotocontrolador (LSRL5007)
- Smart Relé de Controle (LSRL5000)

Código LSIFS5002

Garantia 03 Anos

Com o Smart Interface Sender, é possível comandar dispositivos MyHouse que acionam:





# SMART INTERFACE DIMMER TOUCH

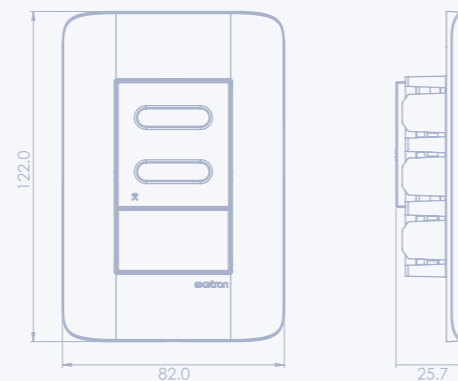

## CONTROLE DE DISPOSITIVOS MYHOUSE

O Smart Sender Dimmer Touch Exatron possui dois canais que enviam sinais para o controle de Smart Lamp, a carga do Smart Sensor de Presença, Smart Relé Fotocontrolador, Smart Tomada e/ou Smart Relé de Controle. Com um simples toque ou deslize dos dedos no painel touch, é possível ligar, desligar e dimerizar lâmpadas e outras cargas (dimerizáveis) ligadas em outros dispositivos MyHouse, através de comandos via rede sem fio.

Tensão 100-240 V~ 60Hz

Dimensões 122 x 82 x 25,7 mm (AxLxP)

Código LSID5000

Aplicação Interna

Garantia 03 Anos

Dispositivos que podem ser controlados pelo LSID5000:

- Smart Lamp (LSRL5008)
- Smart Sensor de Teto (LSST5000)
- Smart Sensor Frontal (LSSF5001)
- Smart Sensor de Parede (LSSP5000)
- Smart Tomada (LSTO5000)
- Smart Relé Fotocontrolador (LSRL5007)
- Smart Relé de Controle (LSRL5000)

Com o Smart Interface Dimmer Touch, é possível comandar dispositivos MyHouse que acionam:



DUPLO  
TOUCH



# CONHEÇA A LINHA ELÉTRICA

myX

Muito + automação!



## LINHA ELÉTRICA EXATRON

*Tem como principais características seu design, qualidade e praticidade. Ela pode ser montada de acordo com a necessidade do cliente, já que é composta de diversos itens, tais como: tomadas, interruptores, conexões RJ45, RJ11, HDMI, coaxial, carregadores USB, interruptores touch, dimmers, campainhas, além de sensores de presença da Exatron, líderes de mercado.*

*A Linha Elétrica MyX nasceu com o propósito de propiciar Muito + Automação, descomplicada e acessível!*

Saiba mais:



exatron



Agência Nacional de Telecomunicações

Os produtos Exatron MyHouse são homologados pela ANATEL, código 02755-20-09751.

 [www.myhouse.ind.br](http://www.myhouse.ind.br)

 [/exatronprodutosinteligentes](https://www.facebook.com/exatronprodutosinteligentes)

 [/exatron\\_ind](https://www.instagram.com/exatron_ind)

 [contato@exatron.com.br](mailto:contato@exatron.com.br)

 [/exatronbr](https://www.youtube.com/exatronbr)

 51 3357 5000 / 0800 541 3310

**Exatron Indústria Eletrônica Ltda**

Indústria Brasileira

Rua Eng. Homero Carlos Simon, 1089

CEP 92442-000 - Canoas /RS - Brasil

CNPJ 90.191.529/0001-22